

MINIFIX-MFE-CT

Kopierstahl mit gerader Stirn ab **Ø2,8mm**
 Copying tool with straight front from **Ø2,8mm**
 Outil à copier avec face droite dès

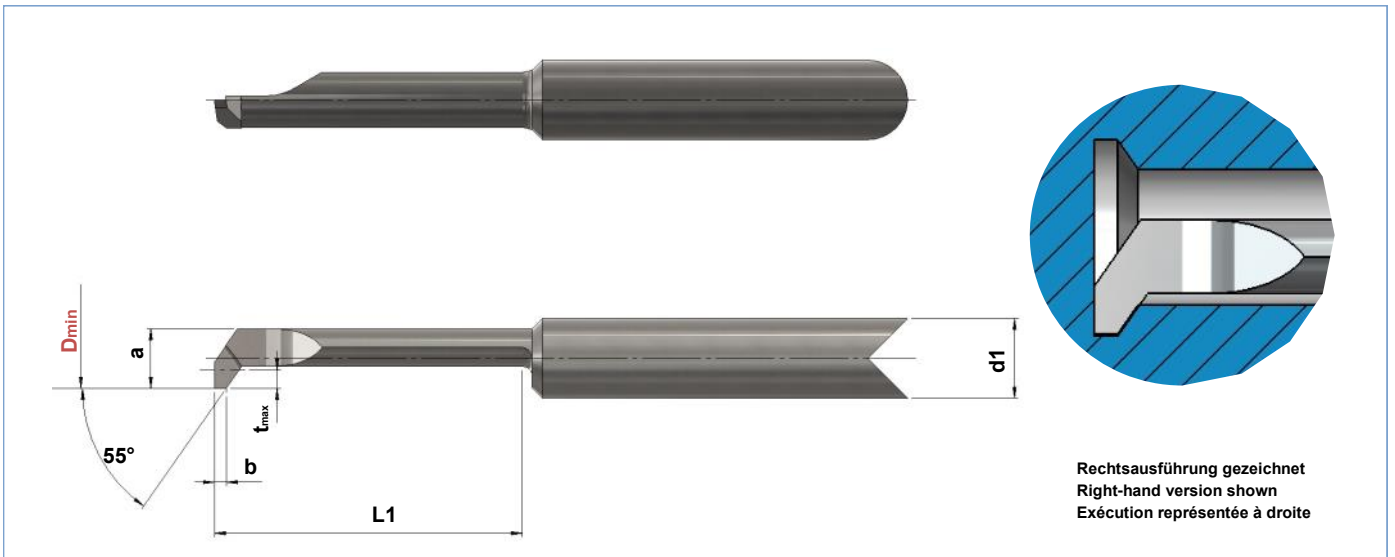
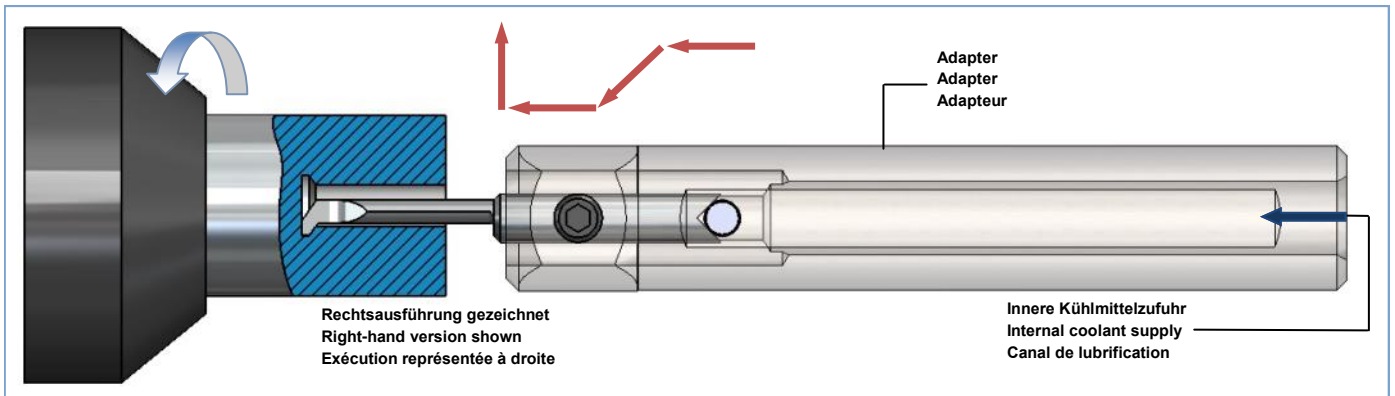

Art. Nr. Item no. No. d'art.	Best. Nr. Ref. no. Réf.	D _{min}	t _{max}	a	b	L1	d1	Beschichtung Coating Revêtement
108928	MFE-CT-04-28-12-R-G1A-BD1	Ø2,8	0,6	2,0	0,5	12	4	BD1
108929	MFE-CT-04-38-16-R-G1A-BD1	Ø3,8	0,8	3,0	0,6	16	4	BD1
108930	MFE-CT-04-48-18-R-G1A-BD1	Ø4,8	1,1	4,0	0,8	18	4	BD1
131756	MFE-CT-04-48-18-R-G1A-BD3	Ø4,8	1,1	4,0	0,8	18	4	BD3
108931	MFE-CT-06-58-20-R-G1A-BD1	Ø5,8	1,5	5,0	1,0	20	6	BD1
119327	MFE-CT-06-58-20-R-G1A-BD3	Ø5,8	1,5	5,0	1,0	20	6	BD3

Andere Abmessungen, linke Ausführungen und Beschichtungen auf Anfrage
 Other dimensions, left versions and Coatings on request / Autres dimensions, exécution gauche et Revêtements sur demande